

Tempest XYZ Mount – アッセンブリーと使用方法

6500.XYZ Mount on
a Blizzard projector
enclosure

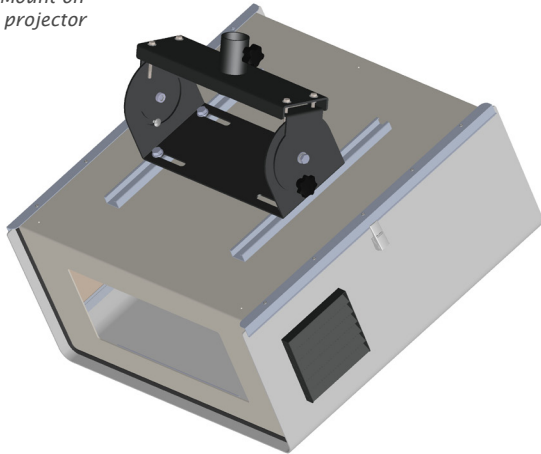

XYZ Kitを使用して、垂直50mm直径ポールや水平パイプやトラスにブリザード又はサンダーエンクロージャーを任意の角度で設置出来ます。

パーツ番号	詳細
6500.XYZ	垂直ポール用Tempest XYZ Mount
6500.XYZ.T	パイプ又はトラス用Tempest XYZ Mount

6500.XYZ – 垂直ポールへの取付け

6500.XYZマウントは、45-50mm直径の垂直ポールの下部に装着する様に設計されています。ポールは使用場所の安全基準の従って構造物に確実に取付けられている事を確認して下さい。

- 2個のカラーボルトからナットとワッシャーを取外します。
- パンロッキングノブを取外します。
- 下からヨークプレート内の穴を通してパイプカラーを装着します。
- ナットとワッシャーを再装着して、適切なレンチで締め付けます。
- パンロッキングノブを再装着します。
- セーフティカラーからセーフティボルトとロックナットを取外します。
- 取付けポールの下部にカラーを取付け、パイプ下部に11mm穴をドリルで貫通させます。
- XYZマウントクレドール（架台）上の4個のボルトとスプリングナットを使用して、XYZマウントをエンクロージャーに組付けます。スプリングナットをUnistrutレール内にねじ込んでグリップさせます。
- 重心がなるべく中央になるように、Unistrutチャンネルに沿ってXYZマウントの位置を調整します。
- エンクロージャーを垂直パイプの下部に持ち上げます。これは2人以上の作業です。
- もう1人の作業員がパイプ下部にセーフティカラーをスライドさせ、ステップ7でドリルしたパイプ内の穴にセーフティボルトを貫通させます。
- セーフティカラー上部にエンクロージャーを置き、セーフティカラーロックナットを装着します。必ずステップ7から10の指示に従ってセーフティカラーを使用して下さい。Tempestは安全では無い設置に関し、何らの責も負いません。
- ノート： 安定したイメージを投影するには、特に大きなエンクロージャーに重たいプロジェクターを使用する際、垂直パイプが確実に強固に支えられている事が重要です。

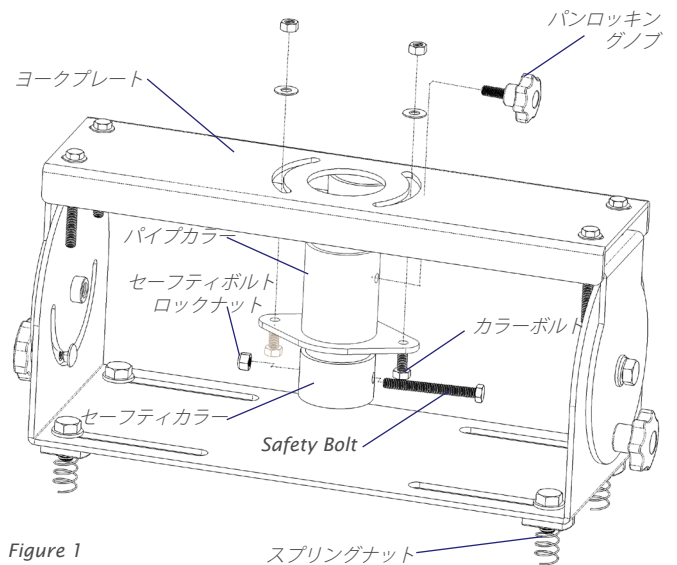

Figure 1

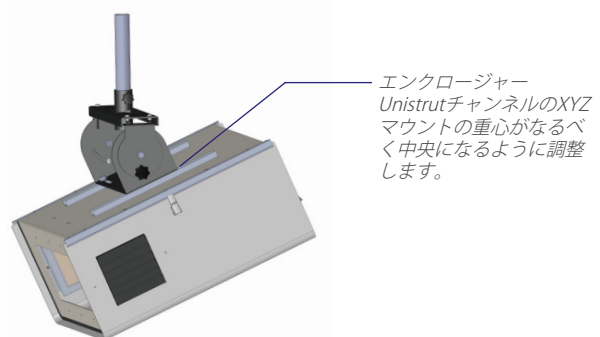

Figure 2

6500.XYZ.T - Pipe/Truss Mounting

6500.EYZ.Tマウントは、45-50mm直径の水平パイプ又はトラスに装着する様に設計されています。より太い直径のパイプに装着する場合には、13mmボルトを使用した2個のプロバージャークランプを適したサイズの物に交換して下さい。

1. 2個のカラーボルトからナットとワッシャーを取外します。
2. セーフティボルトからセーフティロックナットを外します。
3. ヨークプレートにクランプアセンブリーを装着します。
4. ナットとワッシャーを再装着して適切なレンチで締め付けます。

NOTE: クランププレートは平行又は直角にヨークプレートに取付け出来ます。どちらの場合でもセンターから45度パンする事が出来ます。

NOTE: 過度に締め付けしないで下さい。ヨークプレート上のクランプアセンブリーが回転出来る様にして下さい。

安全の為に、必ず、セーフティボルトとロックナットを確実に止めて下さい。

5. XYZマウントクレドールの4個のボルトとスプリングナットを使用して、エンクロージャーにXYZマウントを取付けます。
6. 重心のセンターになるべく近くなる様に、Unistrutチャンネルに沿ってXYZマウントの位置を調整します。(図2参照)
7. エンクロージャーをトラス又は水平パイプの下部に持ち上げ、2個のプロバージャークランプをパイプに確実に止めます。これは2人以上の作業です。

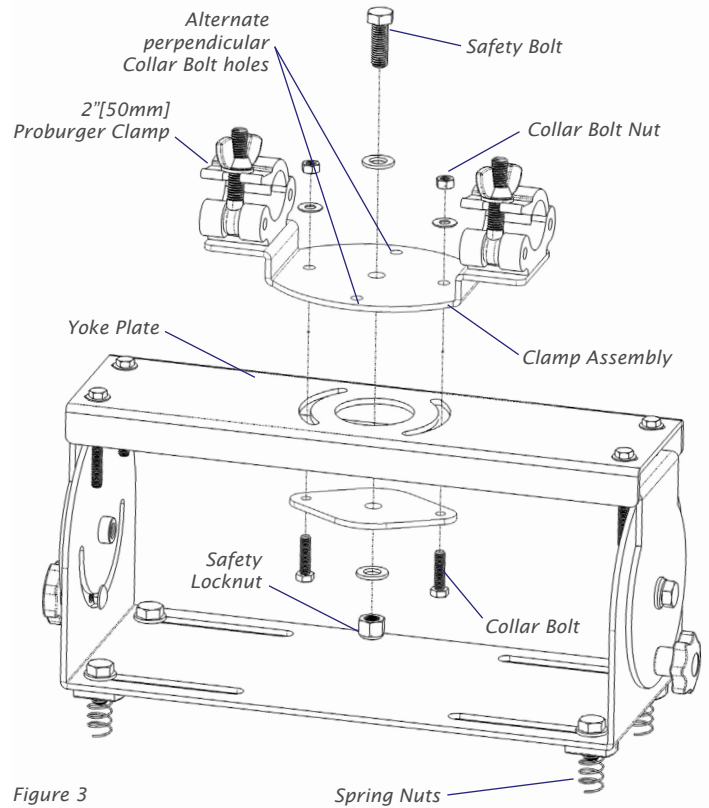

Figure 3

パン・チルト・ローテートの調整

パン調整: 垂直ポールマウント

- ・ エンクロージャーは360度回転でき、パンロックングノブを締め付けて固定します。

パン調整: トラスマウント

- ・ センター軸から左右45度までエンクロージャーを回転させる事が出来、2個のカラーボルトナットを締め付けてロックします。
- ・ ノート: 45度以上ローテートさせたい場合には、2個のカラーボルトを外して、クランプアセンブリーを90度回して、クランプアセンブリーの直角の穴にカラーボルトを再装着します。

チルト調整

- ・ 両側のチルトノブを緩め、±90度の範囲でチルトを調整し、その後チルトノブを締めてロックします。
- ・ ノート: 大きなエンクロージャーでは、確実にロックする為に、エンクロージャーの重心のセンターにXYZマウントが位置する事をチェックする事が重要です。

ロール調整

- ・ エンクロージャーのロールを±10度調整出来ます。
- ・ 最初に、4個全てのロールスクリュウのロールロックナットを緩めます(図4)。
- ・ レンチを使用して、XYZマウントクレドールのロールスクリュウを回して各サイドを上下して望みの位置にします。
- ・ ヨークプレート上のロールロックナットを確実に締め付けます。

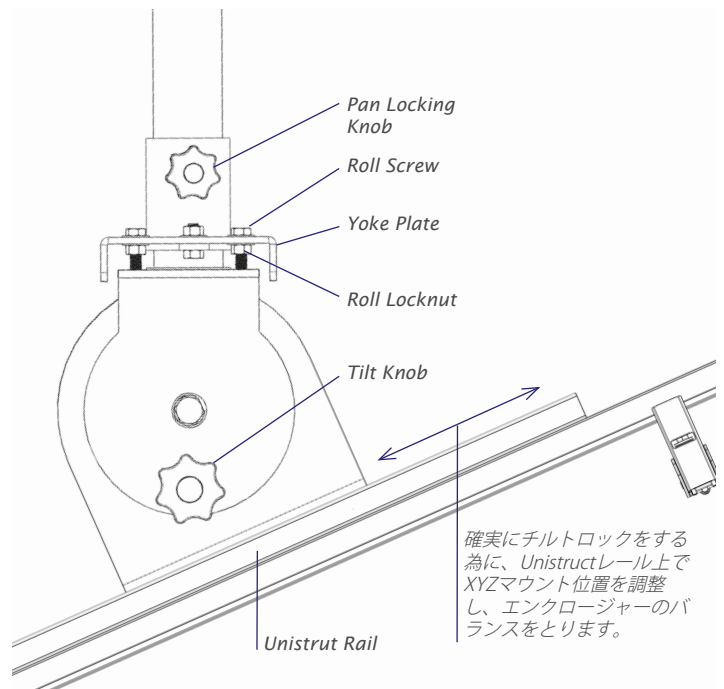

Figure 4

※仕様は予告なく変更になる場合があります。

Tempest Lighting, Inc

13110 Saticoy Street, Unit C, North Hollywood, CA 91605, USA
www.tempest.org info@tempestlighting.com
t: +1 818 787 8984 f: +1 818 982 5510



TEMPEST 日本輸入販売代理店
株式会社 テクニカル サプライ ジャパン
東京都世田谷区新町1-21-16 〒154-0014
TEL.03-3425-2400(代) FAX.03-3425-2402
http://www.tsjnet.co.jp